

WEK

Käyttöohje

FI | 200004301v01 | 2024-08

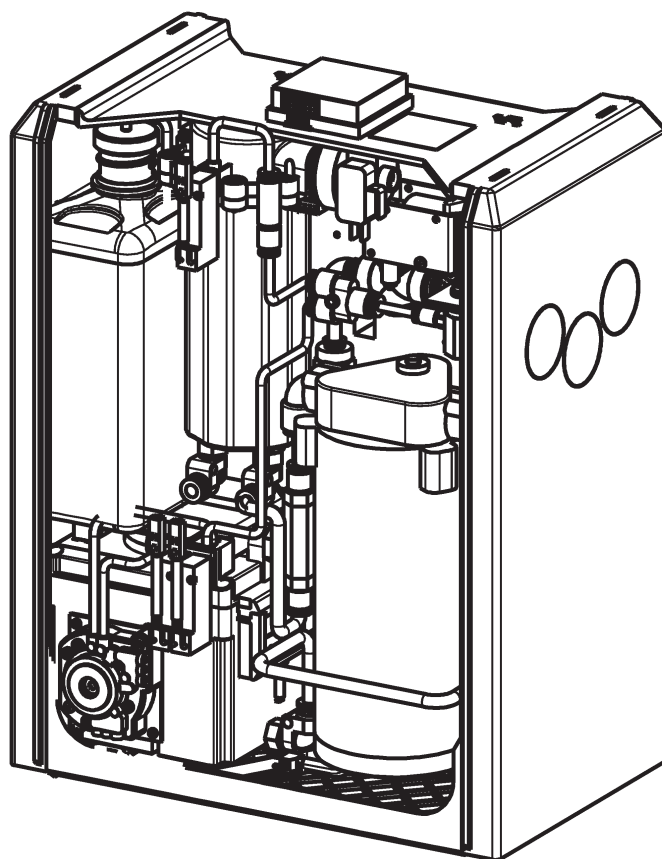

eIFU:
www.metasys.com/downloads





METASYS
protect what you need

Sisällysluettelo

1.	Ohjeet	4
1.1.	Yleiset ohjeet	4
1.2.	Symbolien selitykset	4
1.3.	Tekijänoikeutta koskevat ohjeet	5
2.	Käyttötarkoitus	6
2.1.	Käyttöaihe	6
2.2.	Vasta-aihe	6
2.3.	Kohderyhmä.....	6
3.	Turvallisuuteen liittyvät tiedot	7
3.1.	Yleiset turvallisuuteen liittyvät tiedot	7
3.2.	Turvallisuusohjeet	7
3.3.	Varoitusohjeet	7
4.	Tuotteen kuvaus	8
4.1.	Tuotteen kuvaus	8
4.2.	Tekniset tiedot / suorituskykytiedot	8
4.3.	Tyypikilpi	8
4.4.	Rakenne.....	9
4.5.	Toiminnan kuvaus	11
5.	Valmistelu käyttöä varten	12
5.1.	Kuljetus ja varastointi	12
5.2.	Asennuksen edellytykset	12
5.2.1.	Asennusversiot.....	12
5.2.2.	Putki- ja letkuliitännät	13
5.2.3.	Suodatin / esisuodatin.....	13
5.3.	Kokoonpano, asennus ja käyttöönotto.....	14
5.3.1.	Valinnaisten lisävarusteiden, jälkivarustusosien ja varaosien kokoonpano ja asennus	14
5.3.2.	Liitännät ja muut laitteet	14
5.4.	Elektroniikka.....	15
5.4.1.	Sähkökytkennät / kytkentäkaavio	15
6.	Käyttö	16
6.1.	Ulkoinen näyttö	16
6.2.	Normaali toiminta.....	16
6.3.	Lisäohjelmat.....	16
6.4.	Virheilmoitukset.....	17
7.	Hoito ja kunnossapito	18
7.1.	Säännölliset puhdistustoimet	18
7.2.	Huolto ja kunnossapito.....	18
7.2.1.	Toimintatesti	18
7.2.2.	Tasoanturin puhdistus / vaihto.....	18
7.2.3.	Ylivuotoanturin tarkastus	19
7.2.4.	1 vuoden huoltosarja	19
7.2.5.	3 vuoden huoltosarja	19
7.3.	GREEN&CLEAN WK -pullon vaihtaminen	19
8.	Käytöstä poisto	20
8.1.	Purkaminen.....	20
8.2.	Kierrätys ja hävittäminen.....	20
9.	Liite	21
9.1.	Tilausnumerot ja toimituslaajuus.....	21
9.1.1.	Lisävarusteet, huoltosarjat, keräyssäiliö ja varaosat	22
9.2.	Takuuehdot	26
9.3.	Muutoshistoria.....	26

eIFU

		eIFU: www.metasys.com/downloads
		DE, EN, IT, DA, FI, NL
	Sähköposti	ifu@metasys.com
	Tilausnumero	200004301v01

Jos haluat tilata painetun version käyttöohjeesta, ota yhteyttä sähköpostilla osoitteeseen ifu@metasys.com tai täytä osoitteessa www.metasys.com/downloads -oleva tilauslomake.

Paperinen käyttöohje toimitetaan maksutta seitsemän kalenteripäivän kuluessa siitä, kun vastaanotamme tätä koskevan pyynnön.

Käännökset

Alkuperäisen käyttöohjeen käännös



Tetras GmbH

Sirius Business Park, Rupert-Mayer-Str. 44, 81379 Munich, Germany

Kuvat

Tässä käyttöohjeessa olevat kuvat ovat viitteellisiä ja ne voivat poiketa tuotteen tosiasiallisesta ulkoasusta.

1. Ohjeet









































1.1. Yleiset ohjeet

METASYS voi taata hammashoitolaiteen turvallisuuden, luotettavuuden ja suorituskyvyn vain, kun seuraavat ohjeet huomioidaan:

- > Tuotetta saa käyttää vain käyttöohjeiden mukaan.
- > Huolto- ja korjaustyössä (tarkastus, huolto, korjaus, vaihto) saa käyttää vain alkuperäisiä varaosia.
- > Kaikki sen hoitoyksiköiden valmistajan antamat tiedot, johon laite liitetään, on huomioitava.
- > Käyttöönoton jälkeen on täytettävä asennusilmoitus ja lähetettävä se METASYS-yhtiölle takuuajan määrittämiseksi.
- > Kaikki huolto- ja kunnossapitotyöt on kirjattava laiteasiakirjaan.
- > Valtuutetun teknikon pyynnöstä METASYS tarjoaa käyttöön kaikki asiakirjat, joita pätevä henkilöstö voi käyttää laitteen huollossa ja kunnossapidossa
- > METASYS ei ota mitään vastuuta vahingoista, jotka aiheutuvat ulkoisen tekijän vaikutuksesta (puutteellinen asennus), väärin tietojen käytöstä, hammashoitolaiteen määräystenvastaisesta käytöstä tai epäasianmukaisesti suoritetuista huolto- ja kunnossapitotoista.
- > Käyttäjän on perehdyttävä hammashoitolaiteen käyttöön ja vakuuttava hammashoitolaiteen asianmukaisesta kunnosta.

Tärkeää: Laitteen dokumentaatio on luettava huolellisesti ennen asennusta, käyttöönottoa ja käyttöä, ja dokumentaatiota on säilytettävä tuotteen koko elinkaaren ajan

1.2. Symbolien selitykset

 CE-merkintä	 Päälaite käyttövalmis	 Käytä silmäsuojaimia
 Lääkinnällinen laite	 Kaiutin	 Käytä suu-nenäsuojainta
 Tuotenumero	 Ääni	 Vedä virtapistoke irti
 Sarjanumero	 Kallistus / rinne	 Yleiset varoitusmerkit
 Valmistaja	 Suurin asennuskorkeus merenpinnan yläpuolella	 Varoitus sähköjännitteestä
 Valmistuspäivä	 Puhallin / tuuletin	 Tietoja
 Huomioi käyttöohje	 Päälle pois	 Tiedoston lataus
 Huomioi käyttöohje ja viittaus sähköisen käyttöohjeeseen (eIFU)	 Sähkö-/elektronikkalaitteiden erilliset keräyspisteet WEEE	 Älä leikkaa
 Lämpötilarajoitus	 Suojamaadoitus	 Huolto / kunnossapito
 Varo / Huomio	 Kotelointiluokka II	 Pysäytä käyttö
 Varo sähköiskua	 Tyypin BF käyttöosa	 Suojaa kuumuudelta / suojaa auringonvalolta
 Ilmankosteuden rajoitus	 Tyypin B käyttöosa	 Suojaa märkyydeltä / säilytä kuivana
 Säiliö tyhjä	 Käännöksestä vastaava henkilö	 Särkyvä
	 Huomioi käyttöohje	 Pakkauksen suunta ylös



Häiriö päätelaitteessa



Käytä käsineitä



Pinoamisrajoitus n = (lukumäärä)

CH REP

Valtuutetun edustajan kotipaikan nimi ja osoite Sveitsissä

UDI

Lääkinnällisen laitteen yksilöllinen tunniste

HIBC

UDI-merkintä standardin mukaisella HIBC-tietosisällöllä

1.3. Tekijänoikeutta koskevat ohjeet

Kaikki nimet ja sisältö ovat tekijänoikeuslain nojalla suojattuja. Tämä asiakirjan jakeleminen, monistaminen tai muu hyödyntäminen on sallittua vain METASYS Medizintechnik -yhtiön kirjallisella luvalla.

2. Käyttötarkoitus

Veden sterilointijärjestelmä WEK on tarkoitettu tuotteen GREEN&CLEAN WK:n ohjelmisto-ohjattuun annosteluun lääkinnällisten hoitoyksikköjen hoitoveteen sekä hoitoveden erottamiseksi syöttöjohdosta.

2.1. Käyttöaihe

Ei koske.

2.2. Vasta-aihe

Ei koske.

2.3. Kohderyhmä

Vain koulutettu ja pätevä henkilöstö saa käyttää laitetta.

3. Turvallisuuteen liittyvät tiedot

3.1. Yleiset turvallisuuteen liittyvät tiedot

Kaikista tuotteen yhteydessä esiintyneistä vakavista tapahtumista on ilmoitettava valmistajalle ja sen jäsenmaan vastaavalle viranomaiselle, jossa käyttäjä ja/tai potilas sijaitsee.

3.2. Turvallisuusohjeet

Asennuksen, muutostyöt ja korjaukset saa teettää vain valtuutetuilla ammattilaisilla, jotka noudattavat standardia EN 60601-1 (kansainväl. standardi lääkinneillististä laitteista, erityisesti osa 1: Yleis. määräykset turvallisuutta varten).

Sähköasennuksen on vastattava IEC-määräyksiä (kansainvälinen sähkötekninen komitea).

Lääkinneillisiä laitteita on käsiteltävä varovaisesti sähkömagneettista yhteensopivuutta koskevien tietojen mukaan. Sen vuoksi on ryhdyttävä erityisiin varotoimenpiteisiin.

Laite ei sovi käytettäväksi räjähdysvaarallisilla alueilla tai palamista kiihdyttävässä ilmassa.

3.3. Varoitusohjeet

Vaara	Varoitus vaarasta, joka johtaa välittömästi vakaviin vammoihin tai kuolemaan
Varoitus	Varoitus vaarasta, joka voi johtaa vakaviin vammoihin tai kuolemaan
Varo	Varoitus vaarasta, joka voi johtaa lieviin vammoihin
Huomio	Varoitus vaarasta, joka voi johtaa mittaviin aineellisiin vahinkoihin

4. Tuotteen kuvaus

4.1. Tuotteen kuvaus

Veden sterilointijärjestelmä WEK on tarkoitettu tuotteen GREEN&CLEAN WK:n ohjelmisto-ohjattuun annosteluun lääkinnällisten hoitoyksikköjen hoitoveteen sekä hoitoveden erottamiseksi syöttöjohdosta.

4.2. Tekniset tiedot / suorituskykytiedot

WEK	Asennusversio	suojuksen kanssa
Jännitteensyöttö	24 V AC	230 V AC
Taajuus	50/60 Hz	50/60 Hz
Suurin virrankulutus	1,2 A	100 mA
Vedenpaine sallittu	1 - 6 bar	1 - 6 bar
Vedenpaine käytössä	2,5 bar	2,5 bar
Ilmanpaine sallittu	3,5 - 8 bar	3,5 - 8 bar
Ilmanpaine käytössä	3,5 bar	3,5 bar
Veden enimmäisvirtausnopeus	1 l/min	1 l/min
Desinfointiaine	GREEN&CLEAN WK vetyperoksidi, 2% liuos	GREEN&CLEAN WK vetyperoksidi, 2% liuos
Sekoitussuhde	1:85 Vakioasetus 1:42 Intensiivinen dekontaminaatio	1:85 Vakioasetus 1:42 Intensiivinen dekontaminaatio
Työliuos	235 ppm	235 ppm
Paino	5,9 kg	9,8 kg
Mitat (K x L x S)	ilman pulloa: 220 x 160 x 115 mm pullon kanssa: 235 x 160 x 115 mm	335 x 265 x 160 mm
Vedenkulutus ruisku	100 – 130 ml/min	100 – 130 ml/min
Vedenkulutus turbiinit, käsi- ja kulmaosat	50 – 70 ml/min	50 – 70 ml/min
Vedenkulutus huuhtelulasi	150 ml/Huuhtelulasin täyttö	150 ml/Huuhtelulasin täyttö
Luokka	MP-luokka 1	MP-luokka 1

4.3. Tyypikilpi

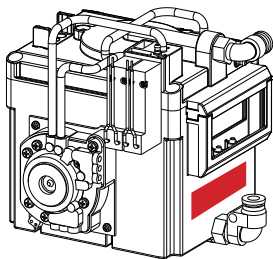

WEK Asennusversio

Malleissa, joissa ei ole asennuslevyä, tyypikilpi sijaitsee moduulissa 4 (sekoitussäiliö).

Malleissa, joissa on asennuslevy, tyypikilpi sijaitsee asennuslevyssä.

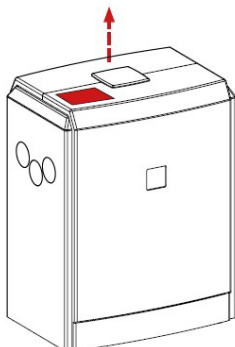

WEK suojuksen kanssa

Tyypikilpi sijaitsee kotelossa (ulkoisen näytän vieressä – tätä varten lisäkotelon kansi täytyy työntää ylös).

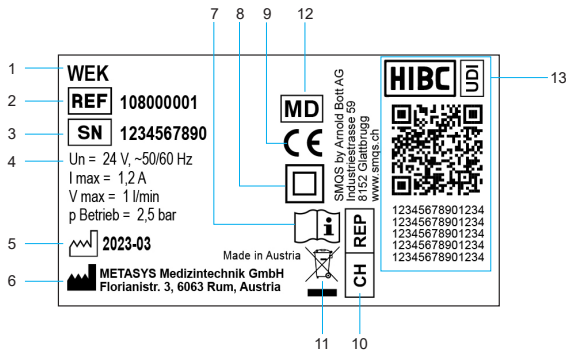

Symbolin kuva

1	Laitteen nimi
2	Tuotenumero
3	Sarjanumero
4	Kytentätiedot
5	Valmistuspäivä
6	Valmistaja
7	Huomioi käyttöohje
8	Kotelointiluokka II
9	CE-merkintä
10	Valtuutetun edustajan kotipaikan nimi ja osoite Sveitsissä
11	Sähkö-/elektroniikkalaitteiden erilliset keräyspisteet WEEE
12	Lääkinnällinen laite
13	Lääkinnällisen laitteen yksilöllinen tunnistus, UDI-merkintä standardin mukaisella HIBC-tietosisällöllä

4.4. Rakenne

Moduuli 1	Ohjauselektronikka	
Moduuli 2	Painesäiliö; tässä vedenpaine muodostetaan. Moduuli sisältää säiliön lisäksi magneettiventtiilin, painekeytkimen ja takaiskuventtiilin.	
Moduuli 3	Kalvopumppu; sisältää pumpun ja takaiskuventtiilin.	

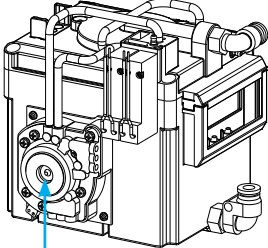
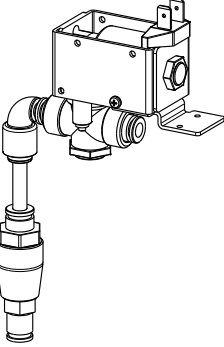
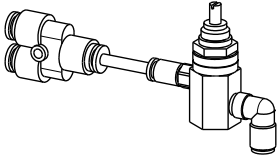
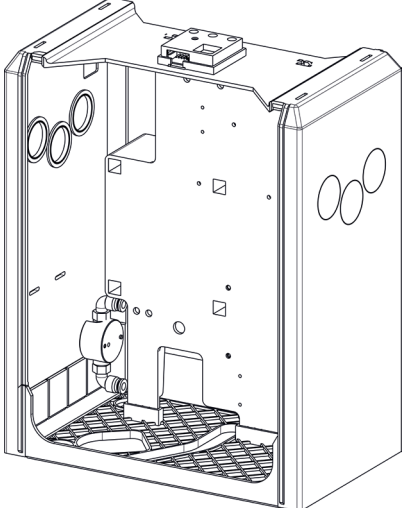
<p>Moduuli 4</p>	<p>Sekoitussäiliö; tässä vesi (vapaan pudotuksen jälkeen) sekoitetaan desinfointiaineeseen. Tämä moduuli sisältää säiliön, täyttötaso- ja poisvirtaussondin sekä 2 magneettiventtiiliä ja yhden desinfointiaineanturin.</p>	 <p>Moduuli 5</p>
<p>Moduuli 5</p>	<p>Kaksoiskalvopumppu ja kalvonrikkoutumisanturi</p>	
<p>Moduuli 6</p>	<p>Vesiyksikkö; koostuu läpivirtausmäärän rajoittimesta ja annosteluventtiileistä</p>	
<p>Moduuli 7</p>	<p>Paineilmayksikkö; tässä on kyse paineensäätimestä.</p>	
<p>Moduuli 8</p>	<p>Syöttökotelo (lisävaruste); koostuu kotelosta, asennuslevystä, päävesihanasta esisuodattimella (80 µm), muuntajasta ja pääkytkimestä.</p>	

4.5. Toiminnan kuvaus

Vesihanan avaamisen ja laitteen päällekytkennän jälkeen avataan annosteluventtiili ja sekoitussäiliöön syötetään 150 ml vettä.

Sekoitussäiliössä veden tasoa valvotaan elektronisella täyttötasondilla A. Jos mainitun sondin kontakti laukaistaan, magneettiventtiilit 2 (paineilma) ja 1 (GREEN&CLEAN WK) avautuvat. Tämän seurauksena paineilmakäyttöinen kaksoiskalvopumppu saa aikaan sen, että GREEN&CLEAN WK -pullosta imetään noin 1,75 ml vetyperoksidia, joka lisätään sekoitussäiliöön.

Kun vedentaso laskee täyttötasondinin A alapuolelle, annosteluventtiili avautuu uudelleen, kunnes täyttötasondi B saavutetaan. Kun tämä sondi saavutetaan, on sekoitussäiliöön syötetty tällä välin 300 ml vettä. Nyt magneettiventtiilit 2 ja 1 avautuvat uudelleen ja sekoittavat sekoitussäiliöön uudet 1,75 ml GREEN&CLEAN WK:ta. Näin on varmistettu, että desinfiointiliuoksen vaadittu pitoisuus pysyy jatkuvasti yllä.

Sekoitussäiliössä veden tulovirtaus on toteutettu vapaalla pudotuksella, joka takaa DVGW:n (DIN 1988, osa 4) vaatiman WEK:n erottamisen vedensyöttöverkosta. Näin ei bakteeripitoista tai GREEN&CLEAN WK:ta sisältävää vettä pääse enää virtaamaan takaisin vesiverkoston.

Kun kuluttaja aktivoidaan, käyttöaine virtaa sekoitussäiliöstä painesäiliön kautta vastaavalle käyttäjälle.

Näin painesäiliön vedenpinta laskee ja sen seurauksena vedenpaine. Painesäiliöön kiinnitetyn ja 2,5 baariin asetetun painekeytkimen avulla käynnistetään kalvopumppu. Tämä kalvopumppu vastaa sekoitussäiliön tyhjentämisestä tai painesäiliön täyttämistä sekä tarvittavan virtauspaineen ylläpidosta.

Painesäiliössä oleva ilmatyyny kompensoi vedentasoa. Tarvittaessa ilmatyynyä tasataan paineilmalla (magneettiventtiili 3) – tämä kaikki vakaan vesisuihkun takaamiseksi kuluttajille. Ilmatyynysondi huolehtii tasaisena pysyvistä ilmanpaineesta.

Desinfointiaine imetään GREEN&CLEAN WK -pullosta. Desinfointiaineanturi valvoo GREEN&CLEAN WK:n olemassaoloa. Jos desinfointiainetta ei voi enää syöttää (esim. koska desinfointiaineen pullo on tyhjä), annetaan häiriöilmoitus.

Huomautamme, että käyttöä saa ainoastaan GREEN&CLEAN WK:ta, koska elektroniset anturit on sovitettu sen mukaisesti!

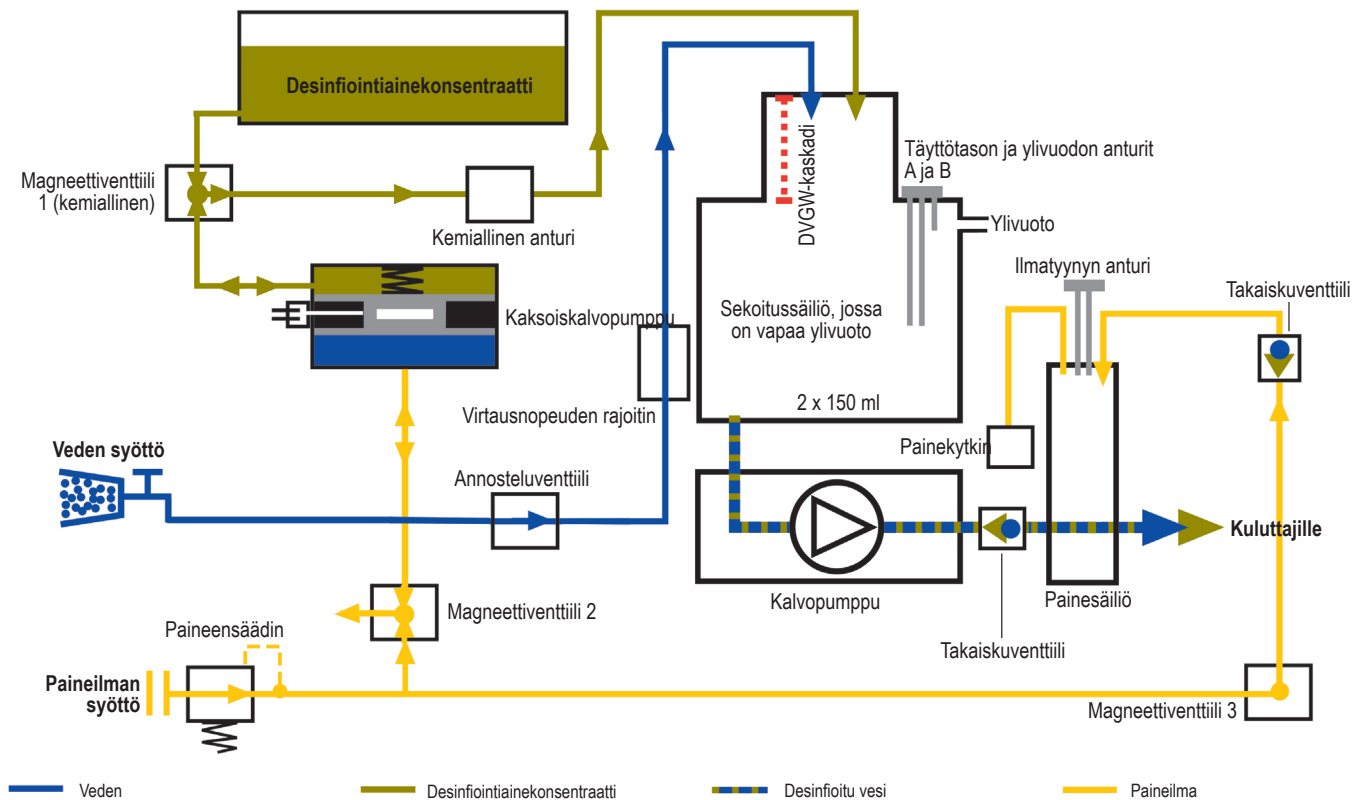



5. Valmistelu käyttöä varten

5.1. Kuljetus ja varastointi



Laitte suojuksen kanssa: Laitte lähetetään kahden toisiinsa kiinnitetyn solupolystyreenikuoren sisällä yhdessä laatikossa.

Asennusversio: Laitte lähetetään ilmatyyny muovilla varustetussa laatikossa.

Jos laitetta on kuljetettava edelleen tai se palautetaan, käytä tätä alkuperäispakkausta. Laitetta on kuljetettava ja varastoitava aina pystyasennossa. Laitte on kuljetettava sijoituspaikkaan asti täydellisesti pakattuna. Kun laite on purettu pakkauksesta, sen täydellisyys ja mahdolliset kuljetusvahingot on tarkastettava.

	Kuljetus- ja varastointilämpötilä	0 °C – 70 °C
	Kuljetus ja varastointikosteuden rajoitus	max. 80%

5.2. Asennuksen edellytykset

	Käyttölämpötilä	10 °C – 40 °C
	Ilmankosteus enintään	max. 70%
	merenpinnan yläpuolella	≤ 3000 m

5.2.1. Asennusversiot

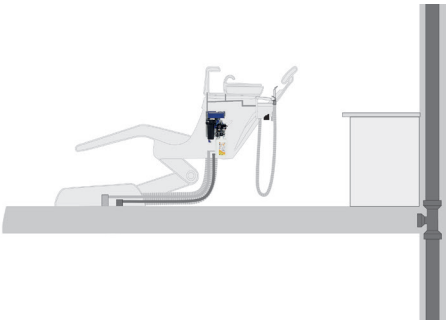
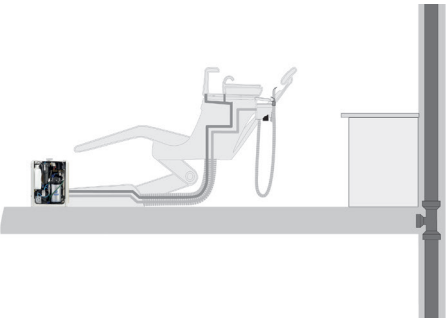
	<p>Asennus hoitoyksikköön</p> <p>Laitteen suoraan integrointi hoitoyksikköön tulisi käyttää ensisijaisena ratkaisuna, koska tällöin letku- ja paineilmareitit laitteeseen voidaan pitää mahdollisimman lyhyinä. Yksikkö on varustettava tärinättömällä laitekiinnityksellä, joka yhdistetään hoitoyksikön kantaviin osiin.</p>
	<p>Asennus suojuksen kanssa</p> <p>Jos laitetta ei voi asentaa suoraan hoitoyksikköön, asennus voidaan tehdä myös lisävarusteena saatavan suojuksen kanssa. Suojus on asennettava hoitoyksikön liitäntäkoteloon. Ulkoinen näyttö ja muuntaja ovat jo integroituina suojukseen.</p>

5.2.2. Putki- ja letkuliitännät

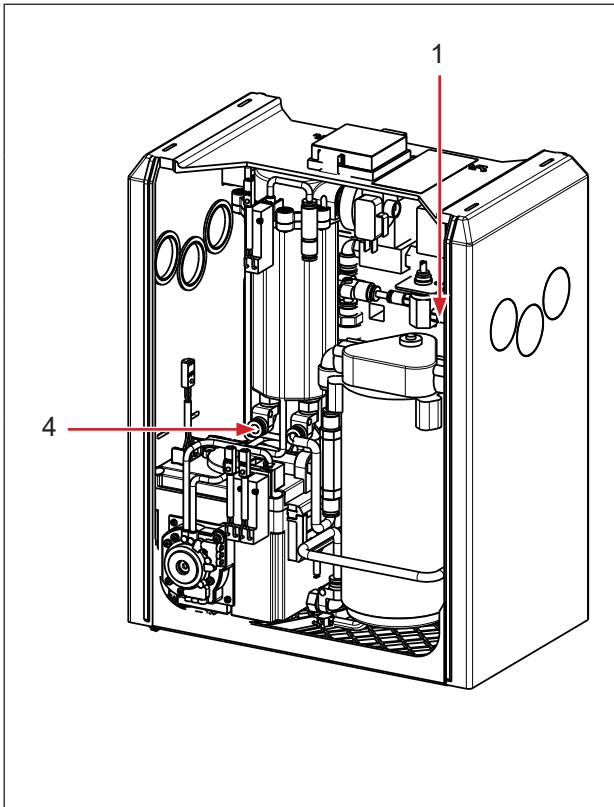

Paineilmaliitäntä

- 1 Sallittu tulpaine 3.5 - 8 bar
PUR-letku
Sisähalkaisija = 2,5 mm / ulkohalkaisija = 4 mm.

Vesiliitäntä (makea vesi)

- 2 Sallittu tulpaine 1-6 bar
PE/PA-letku (KTW-hyväksynnällä)
Sisähalkaisija = 4 mm / ulkohalkaisija = 6 mm

GREEN&CLEAN WK-pulloliitäntä

- 3 PVC-letku
Sisähalkaisija = 2 mm / ulkohalkaisija = 4 mm

Veden ulostuloliitäntä (kuluttajille)

- 4 PUR-letku
Sisähalkaisija = 4 mm / ulkohalkaisija = 6 mm

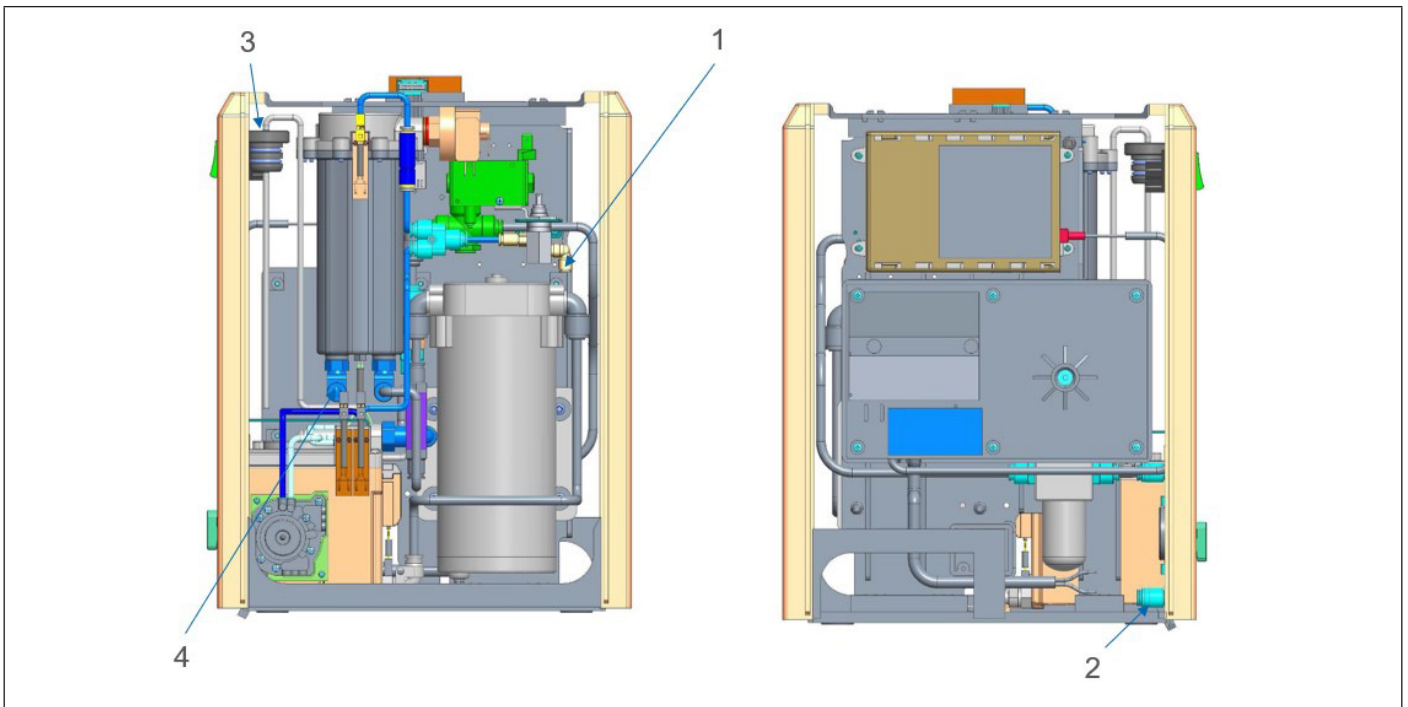

5.2.3. Suodatin / esisuodatin

Jos esisuodatin ei ole jo integroitu käsittelyyksikköön, se on asennettava WEK:n vesiliitäntää edeltävään virtaussuuntaan, ja sen silmäkoko saa olla enintään 80 µm.

5.3. Kokoonpano, asennus ja käyttöönotto

Lue ohjekirja huolellisesti ennen asennusta ja käyttöönottoa!



1

Varmista, että käytössä on riittävästi tilaa

katso 5.2. Asennuksen edellytykset

2 Paineilman ja kuluttajan liittäminen

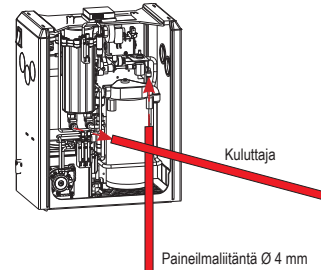

3 Raikasveden liittäminen (vesiliitäntä)
(PE/PA-letku, jolla KTW-hyväksyntä; sallittu tulopaine: 1–6 bar)

GREEN&CLEAN WK -pullon (750 ml) liittäminen

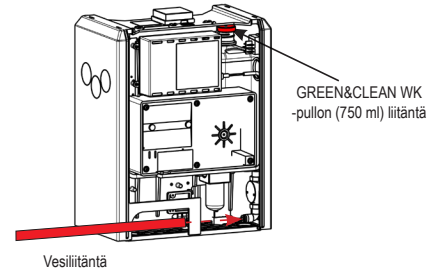

4 Liitä sähköliitännät ohjeen mukaisesti

Katso 5.4 Elektronikka

5 Vain suojuksella varustetuilla WEK:illa: Kierrä pallohana ensin auki, kytke sitten laite päälle

6 Kun LED 1 palaa vihreänä, laite on käyttövalmis

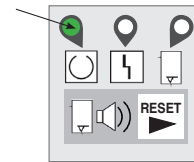

Tiedota hammaslääkärille tuotteen toiminnasta, käytöstä, hoidosta ja takuehdoista.

7 Täytä asennusilmoitus ja laitteen asiakirjat ja lähetä METASYS-yhtiölle (installation@metasys.com)

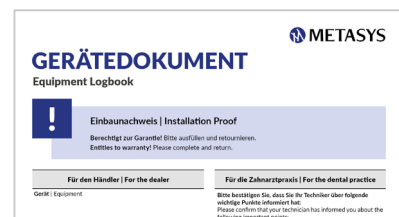

5.3.1. Valinnaisten lisävarusteiden, jälkivarustusosien ja varaosien kokoonpano ja asennus



Asennuksen, muutostyöt ja korjaukset saa teettää vain valtuutetuilla ammattilaisilla (katso 3.2. Turvallisuusohjeet)! Jos tarvitset lisätietoja ja apua korjausten, jälkivarustelun, virheanalyysien jne. tekemiseen, METASYS-yhtiön tekninen asiakaspalvelu auttaa sinua mielellään!

Huomaa, että laitteen ollessa sammutettuna (WEK-pääkytkin asennossa POIS) muuntaja on edelleen jännitteen alainen! Ennen kuin suoritat mitään asennuksia tai korjauksia, irrota laite verkosta laitteen/praktiikan pääkytkimellä!

5.3.2. Liitännät ja muut laitteet

Kun METASYS-laite liitetään toisiin laitteisiin tai järjestelmiin, voi esiintyä vaaratilanteita. Sen vuoksi on varmistettava, että käyttäjälle tai potilaalle ei aiheudu vaaraa eikä ympäristö vaarannu. Noudata liitettävän laitteen tai järjestelmän valmistajan antamia ohjeita.

5.4. Elektroniikka

Verkkovirtaan liittämisen saa teettää vain valtuutetulla sähköasentajalla. Sähköasennuksen on vastattava voimassa olevia paikallisia määräyksiä. Ennen virtaverkkoon liittämistä on laitteen tyyppikilvessä olevaa nimellisjännitettä verrattava verkkovirran jännitteeseen.

Pääkytkin

On varmistettava, että virransyötön liitäntä tapahtuu laitteen/praktiikan pääkytkimen jälkeen.

Vaara:



Syöttöjännite on otettava turvamuuntajasta, joka täyttää standardien EN 60601-1 ja EN 61558-2-6 vaatimukset.

Vaara:

Sulakkeet saa vaihtaa vain samantyyppisiin sulakkeisiin!

5.4.1. Sähkökytkennät / kytkentäkaavio

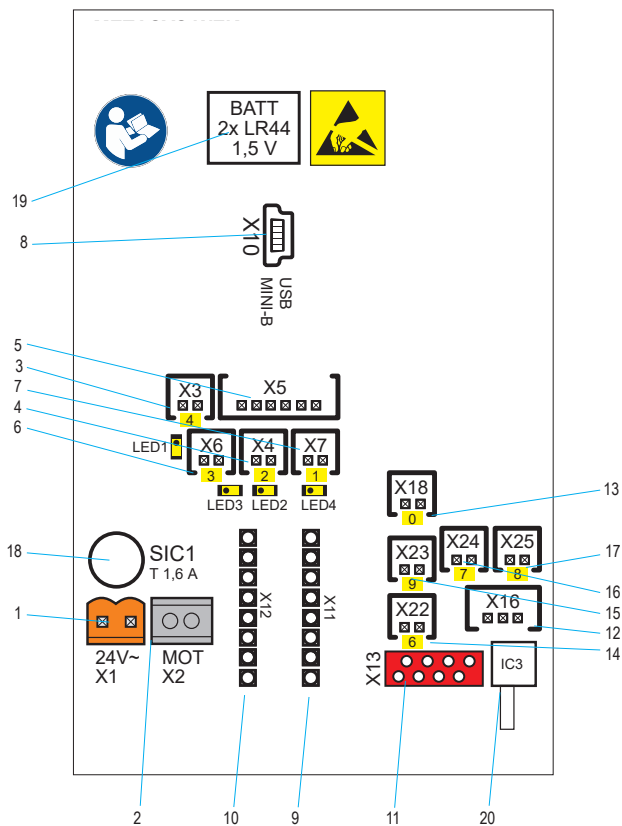

1 X1 - Virtalähde 24 V AC (oranssi)



Syöttöjännite on otettava turvamuuntajasta, joka täyttää standardien EN 60601-1 ja EN 61558-2-6 vaatimukset.

2 X2 - Pumpun moottorin liitäntä

3 X3 - Ilmatyynyn magneettiventtiili painesäiliössä (MV4, LED1)

4 X4 - Paineilman magneettiventtiili (MV3, LED3)

5 X5 - Ulkoinen näyttö

6 X6 - Magneettiventtiili desinfiointiaine (MV2, LED2)

7 X7 - Magneettiventtiili veden tulo (MV1, LED4)

8 X10 - USB Mini-B -liitäntä

9 Ei toimintoa

10 Ei toimintoa

11 Ei toimintoa

12 X16 - SP1+2 Täyttötaso sekoitussäiliössä

13 X18 - Painekeytkin painesäiliö

14 X22 - SP3 Painesäiliön tasoanturi

15 X23 - SP4 Ylivuotoanturi sekoitussäiliössä

16 X24 - SP5 Desinfiointiaineanturi

17 X25 - SP6 Membranin rikkoutumisanturi

18 Pääsulake MST 1,6 A/ UN 250V
(Sulakkeet saa vaihtaa vain samantyyppisiin!)

19 Varapariisto 2x LR44 1,5 V 1,5 V

20 IC3 - Ei toimintoa

6. Käyttö

6.1. Ulkoinen näyttö

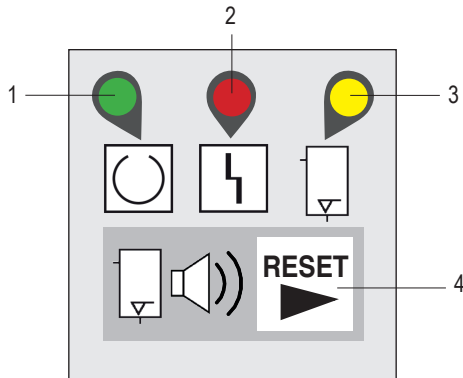

1	LED 1	vihreä	käyttövalmis
2	LED 2	punainen	Vika (katso 6.4 Virheilmoitukset)
3	LED 3	keltainen	Desinfointinäyttö
4	RESET	ei väriä	RESET-painike

6.2. Normaali toiminta

Ohjelma	Kuvaus
Päällekytkentä / testausrutiini	Päällekytkentätapahtuman aikana WEK suorittaa automaattisen testausrutiinin, jossa LED 1 vilkkuu nopeasti.
	Jos tunnistetaan virhe, laite ei siirry käyttötilaan, virhe näytetään käyttölaitteessa (katso 6.4).
	Onnistuneen testin jälkeen LED 1 palaa jatkuvasti, LED 3 syttyy lyhyesti ja laite on käyttövalmis.

6.3. Lisäohjelmat

Ohjelma	Kuvaus
Automaattinen tyhjennys	Tyhjennä laite käytössä pitämällä RESET-painiketta 8 sekunnin ajan painettuna (LED 1 vilkkuu) toiseen piippausääneen asti.
	Sitten LED 1 vilkkuu hitaasti. Varasto- ja painesäiliö ovat tyhjiä, kun instrumentista tai huuhtelulasin täytöstä ei enää tule vettä.
	WEK voidaan sitten joko sammuttaa tai palauttaa takaisin normaalikäyttöön RESET-painikkeen 8 sekuntia kestäväällä painalluksella.
Intensiivinen sterilointi	GREEN&CLEAN WK:n pitoisuutta voidaan tarvittaessa lisätä aktivoimalla intensiivinen sterilointi RESET-painikkeen 4 sekuntia kestäväällä painalluksella (LED 1 vilkkuu), kunnes ensimmäinen piippausääni aktivoidaan.
	Tämä toimenpiteen aikana LED 1 palaa jatkuvasti ja LED 3 vilkkuu.
	Seuraavalla kemikaalien annostelukerralla syötetään ensin 3, ja sitä seuraavilla 4 annostelukerralla kulloinkin 2 iskua GREEN&CLEAN WK:ta.
	Viimeisellä annostelukerralla ei enää syötetä kemikaaleja, jolloin intensiivisen steriloinnin loputtua käyttöliuoksen normaali pitoisuus on jälleen palautettu.
	Intensiivisen steriloinnin jälkeen LED 3 sammuu ja kuuluu lyhyt summerisignaali – WEK on jälleen normaalitoiminnassa.



Jos intensiivinen sterilointi, erityisesti iltaisin, aktivoidaan, on suunhuuhtelulasin täyttölaitetta (mikäli liitetty) käytettävä vähintään kahdesti, jotta neste pääsee heti letkuihin (kaksinkertaisella sekoituksella). Jos suunhuuhtelulasin täyttölaitetta ei ole liitetty WEK:hon, on jokainen kuluttaja aktivoitava vähintään 20 sekunniksi, jotta intensiivinen sterilointi voi myös saavuttaa kaikki vedenkuluttajat aina ulosmenoon asti.

6.4. Virheilmoitukset

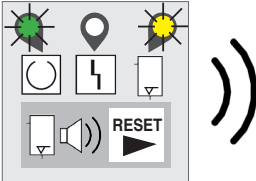
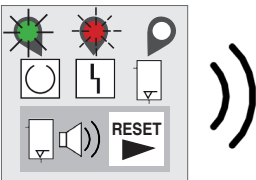
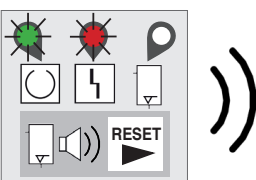

Asennuksen, muutostyöt ja korjaukset saa teettää vain valtuutetuilla ammattilaisilla (katso 3.2. Turvallisuusohjeet)! Jos tarvitset lisätietoja ja apua korjausten, jälkivarustelun, virheanalyysien jne. tekemiseen, METASYS-yhtiön tekninen asiakaspalvelu auttaa sinua mielellään!

Virheilmoitus	Mahdolliset syyt	Vastatoimet	Seraus
<p>LED 1 palaa vihreänä LED 3 palaa keltaisena Summeriääni</p> 	Käyttöveden sterilointia ei suoriteta	Vaihda GREEN&CLEAN WK -pullo (katso 7.3)! Jos pulloa ei voi vaihtaa heti, on painettava RESET-painiketta summeriäänen deaktivoimiseksi.	<p>Laite säilyy toimintakelpoisena, hammaslääkärin työnkulku ei keskeydy, mutta sterilointia ei kuitenkaan tapahdu. Lyhyt summeriääni kuuluu kuitenkin edelleen jaksoittain.</p> <p>Jos virheilmoituksen aiheuttajana on vain ilmakupla, virheilmoitus poistuu seuraavalla yrityskerralla itsestään.</p>
<p>LED 1 palaa vihreänä LED 2 vilkkuu punaisena Summeriääni</p> 	Täyttötasosondi sekoitussäiliössä likainen, tai ei vedensyöttöä!	Tarkasta ensin, onko päävesihana tai veden tulojohto avattu. Puhdista tai vaihda sekoitussäiliön sondi (katso 7.2.2).	Kaikki venttiilit ja pumppu sammutetaan. Äänimerkki voidaan sammuttaa RESET-painikkeella. Syyn korjaamisen jälkeen voidaan WEK jälleen aktivoida vain sammuttamalla ja kytkemällä päälle.
<p>LED 1 palaa vihreänä LED 2 palaa punaisena Summeriääni</p> 	Viallinen kaksoiskalvopumppu, tai ylivuoto!	Puhdista ylivuotosondi. Tarkasta kaksoiskalvopumppu ja piirilevy (katso 7.2.3).	Kaikki venttiilit ja pumppu sammutetaan. Äänimerkki voidaan sammuttaa RESET-painikkeella. Syyn korjaamisen jälkeen voidaan WEK jälleen aktivoida vain sammuttamalla ja kytkemällä päälle.

7. Hoito ja kunnossapito

7.1. Säännölliset puhdistustoimet

Seuraavat puhdistustoimenpiteet on suoritettava säännöllisesti:

Toimenpide	Aikaväli	
Toimintatesti	viikoittain (suositellaan)	katso 7.2.1
Tasoanturin puhdistus / vaihto	tarvittaessa	katso 7.2.2
Ylivuotoanturin tarkastus	tarvittaessa	katso 7.2.3
1 vuoden huoltosarja	kerran vuodessa	katso 7.2.4
3 vuoden huoltosarja	3 vuoden välein	katso 7.2.5
GREEN&CLEAN WK -pullon vaihtaminen	tarvittaessa	katso 7.3

7.2. Huolto ja kunnossapito



Asennuksen, muutostyöt ja korjaukset saa teettää vain valtuutetuilla ammattilaisilla (katso 3.2. Turvallisuusohjeet)! Jos tarvitset lisätietoja ja apua korjausten, jälkivarustelun, virheanalyysien jne. tekemiseen, METASYS-yhtiön tekninen asiakaspalvelu auttaa sinua mielellään!

Huomaa, että laitteen ollessa sammutettuna (WEK-pääkytkin asennossa POIS) muuntaja on edelleen jännitteen alainen! Ennen kuin suoritat mitään asennuksia tai korjauksia, irrota laite verkosta laitteen/praktiikan pääkytkimellä!

7.2.1. Toimintatesti

- GREEN&CLEAN WK -testipuikkojen avulla voidaan tarkastaa, sekoitetaanko käyttöveteen oikea määrä vetyperoksidia.

Tämä tarkastus on suoritettava viikoittain.



- Katso käyttöä koskevat tiedot ja turvallisuusohjeet GREEN&CLEAN WK:n käyttöohjeesta.



7.2.2. Tasoanturin puhdistus / vaihto

- Irrota laite sähköverkosta
- Poista GREEN&CLEAN WK -pullo
- Poista pitolevy nostamalla (vain suojuksella varustetut mallit)
- Vedä sondi varovasti ylöspäin sekoitussäiliöstä
- Puhdista sondi tai vaihda se uuteen, tarkasta piirilevy
- Työnnä sondi lopuksi jälleen sekoitussäiliöön
- Lukitse pitolevy takaisin paikoilleen
- Aseta GREEN&CLEAN WK -pullo laitteeseen
- Yhdistä laite jälleen sähköverkkoon

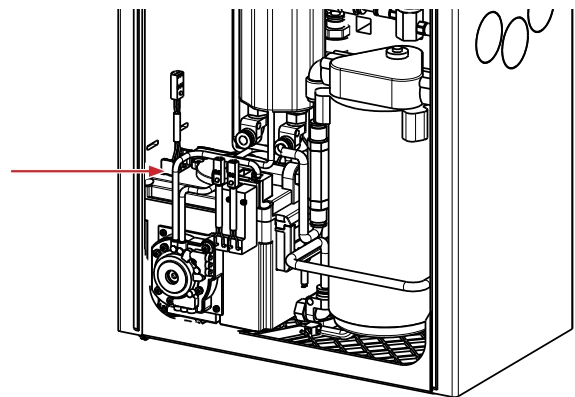

7.2.3. Ylivuotoanturin tarkastus

- 1 Irrota laite sähköverkosta
- 2 Puhdista tai kuivaa ylivuotosondi, tarkasta piirilevyliitännät (katso 5.4 Elektroniikka)
- 3 Tarkasta kaksoiskalvopumppu ja piirilevy
- 4 Yhdistä laite jälleen sähköverkkoon

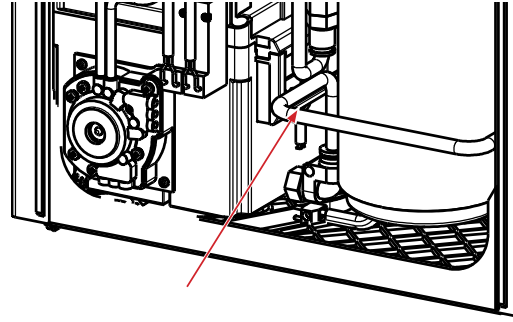

7.2.4. 1 vuoden huoltosarja

Veden steriloinnin WEK vuosittainen huolto (huoltoasetti tilausno 120000042) on määrätty. Tämä huolto kattaa laitteen täydellisen toimintatarkastuksen sekä seuraavien osien tarkastuksen tai vaihdon:

- 1 2 x magneettiventtiili (näistä toinen vaihdettava vuorotellen)
- 2 Takaiskuventtiili kalvopumpulle
- 3 3 x PVC-letkut 4x6 mm
Esisuodatusisäke
- 4 Sekoitussäiliön ja siinä olevien sondien tarkastus ja puhdistus

Pullon liitännäosa (ei kuvassa)

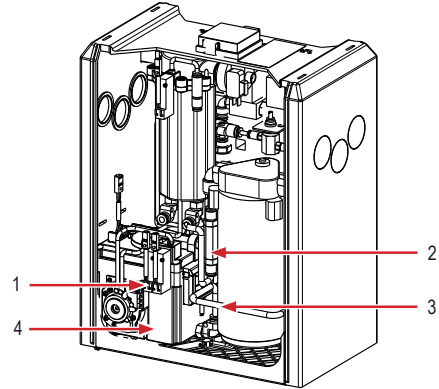

7.2.5. 3 vuoden huoltosarja

3 vuoden välein on suoritettava 3-vuotishuoltoasetti (tilausno 120000041). Tämä huolto kattaa laitteen täydellisen toimintatarkastuksen sekä samojen osien tarkastuksen tai vaihdon kuin 1-vuotissetissä, sekä lisäksi sekoitussäiliön kannen vaihdon.

7.3. GREEN&CLEAN WK -pullon vaihtaminen

- 1 Ota tyhjä GREEN&CLEAN WK -pullo laitteesta.
- 2 Vedä pistokorkki (ml. letku) pullosta
- 3 Vie letku uuteen GREEN&CLEAN WK -pulloon ja paina pistokorkki paikoilleen.
- 4 Aseta pullo jälleen laitteeseen. Varmista, että letku on liitetty kemikaaliliitännään!



Katso käyttöä koskevat tiedot ja turvallisuusohjeet GREEN&CLEAN WK:n käyttöohjeesta.



8. Käytöstä poisto

8.1. Purkaminen



Varoitus:

Irrota virtälähteestä ennen purkamista!



Varoitus:

Saastumisriski: Infektioiden välttämiseksi on käytettävä henkilökohtaista suojavarustusta (käsi-, silmä- ja suusuojaimet) ja laite on desinfoitava ja puhdistettava!

Jos laite on palautettava varastoon tai METASYS-yhtiölle, sen lähettämiseen on käytettävä METASYSin alkuperäistä pakkausta. Ennen kuin kuljetettava METASYS-laite pakataan, se on puhdistettava ja desinfoitava. Mahdolliset aukot, joista voi vuotaa ulos jäännösneiteitä, on suljettava.

8.2. Kierrätys ja hävittäminen



Laite voi olla saastunut! Ilmoita siitä hävittämiseen erikoistuneelle yritykselle, että se voi ryhtyä vastaaviin toimenpiteisiin. Osat, joihin on tarttunut amalgaamia, kuten sihdit, suodattimet ja letkut jne., on myös hävitettävä maakohtaisten määräysten mukaan.

Laitteen saastumattomat muoviosat voidaan toimittaa muovin kierrätykseen. Asennetut elektroniset osat (mukaan lukien piirilevy) on hävitettävä elektroniikkaromuna. Metalliosat on hävitettävä metalliromuna.

Vaihtoehtoisesti laite voidaan palauttaa valmistajalle asianmukaista hävittämistä varten. Ennen kuin kuljetettava METASYS-laite pakataan, se on puhdistettava ja desinfoitava. Mahdolliset aukot, joista voi vuotaa ulos jäännösneiteitä, on suljettava. Käytä lähetykseen alkuperäistä METASYS-pakkausta.

Asennusilmoitusta ja laitteen asiakirjoja on säilytettävä 5 vuotta laitteen hävittämisen jälkeen.

9. Liite

9.1. Tilausnumerot ja toimituslaajuus

Tilaisnumero (uusi)	Tilaisnumero (edellinen)	Nimike	Toimituslaajuus
108000011	05020001	WEK Water decontamination system, 230V, with cover	Device, standard version with cover, with instructions for use
108000012	05020002	WEK Water decontamination system, module	Device, standard version, with instructions for use
108000013	05020024	WEK Water decontamination system, ANCAR	Device, ANCAR version, with instructions for use
108000015	05020041	WEK Water decontamination system, Belmont EURAS OEM	Device, Belmont EURAS OEM version, with instructions for use
108000016	05020007	WEK Water decontamination system, Belmont	Device, Belmont version, with instructions for use
108000017	05020046	WEK Water decontamination system, Fimet	Device, Fimet version, with instructions for use
108000018	05020008	WEK Water decontamination system, Finndent	Device, Finndent version, with instructions for use
108000019	05020039	WEK Water decontamination system, HEKA	Device, HEKA version, with instructions for use
108000020	05020037	WEK Water decontamination system, MORITA, with cover	Device, MORITA version, with instructions for use
108000021	05020025	WEK Water decontamination system, MORITA EMCIA III	Device, MORITA EMCIA III version, with instructions for use
108000022	05020011	WEK Water decontamination system, Novadent	Device, Novadent version, with instructions for use
108000023	05020045	WEK Water decontamination system, OMS	Device, OMS version, with instructions for use
108000024	05020033	WEK Water decontamination system, Planmeca	Device, Planmeca version, with instructions for use
108000025	05020043	WEK Water decontamination system, Ritter Concept R400	Device, Ritter Concept R400 version, with instructions for use
108000026	05020017	WEK Water decontamination system, Ritter	Device, Ritter version, with instructions for use
108000027	05020022	WEK Water decontamination system, SWIDENT	Device, SWIDENT version, with instructions for use
108000028	05020015	WEK Water decontamination system, TGA Weber	Device, TGA Weber version, with instructions for use
108000004	05020027	WEK Water decontamination system, HEKA, module	Device, HEKA version, with instructions for use
108000005	05020029	WEK Water decontamination system, MORITA SOARIC	Device, MORITA SOARIC version, with instructions for use
108000036	05020048	WEK Water decontamination system, Diplomat	Device, Diplomat version, with instructions for use
108000037	05020049	WEK Water decontamination system, Diplomat PRO 600	Device, Diplomat PRO 600 version, with instructions for use
108000001	05020050	WEK Water decontamination system, HEKA S, S+, G+ (fc-2239)	Device, HEKA S, S+, G+ (fc-2239) version, with instructions for use

9.1.1. Lisävarusteet, huoltosarjat, keräyssäiliö ja varaosat

Apuväline

Tilausnumero (uusi)	Tilausnumero (edellinen)	Nimike
121000013	40200018	AH GREEN&CLEAN, WK, dosing cup
121000014	40200020	AH GREEN&CLEAN, WK, dosing aid for bottle system, compatible with 750 ml bottle

Huoltosarjat

Tilausnumero (uusi)	Tilausnumero (edellinen)	Nimike
120000041	50050134	ET WEK, 3-year maintenance kit, hygiene set
120000042	50050115	ET WEK, 1-year maintenance kit, hygiene set

Kulutustarvikkeet

Tilausnumero (uusi)	Tilausnumero (edellinen)	Nimike
121000015	40050503	AH GREEN&CLEAN, WK, test strips, 25 pcs.
121000016	40050502	AH GREEN&CLEAN, WK, test strips, 5 pcs.
122000056	60040101	GREEN&CLEAN WK 1000 ml, 6 bottles
122000057	60040100-1	GREEN&CLEAN WK 750 ml, 4 bottles

Varaosat

Tilausnumero (uusi)	Tilausnumero (edellinen)	Nimike
120000002	50050106	ET WEK/Light, ball valve
120000003	50050124	ET WEK/Light, insert pre-filter 80 µm
120000004	50050113	ET WEK/Light, built-in device, external display
120000005	50050005	ET WEK/Light, double membrane pump
120000006	50050307	ET WEK/Light, chemical sensor
120000007	50050102	ET WEK/Light, side plate, external display
120000008	40080001	ET WEK, pre-filter inlet, 6 mm
120000009	50050110	ET WEK, branching 4/4/4 mm
120000010	50050116	ET WEK, valve block
120000011	50050103	ET WEK, mixing tank probe
120000012	50050109	ET WEK, non-return valve, water, 6 mm
120000013	50050108	ET WEK, non-return valve, air, 4 mm
120000014	50050112	ET WEK, pump head
120000015	50050007	ET WEK, Planmeca, membrane pump
120000016	50050128	ET WEK, Planmeca, 1-year maintenance kit, hygiene set
120000017	50050004	ET WEK, mixing container, double membrane pump
120000018	50050119	ET WEK, mixing container without lid
120000019	50050003	ET WEK, membrane pump
120000020	50120016	ET WEK, magnetic valve, dosing valve without cable
120000021	50120015	ET WEK, magnetic valve
120000022	50050001	ET WEK, main circuit board, base plate, cover
120000023	50050107	ET WEK, ball valve holder
120000024	50050131	ET WEK, rubber buffer, gray housing, 4 pcs.
120000025	50050305	ET WEK, flow meter

120000026	50050105	ET WEK, flow limiter
120000027	50050104	ET WEK, pressure regulator
120000028	50050002	ET WEK, pressure tank
120000029	50050114	ET WEK, DKL, storage tank
120000030	50050202	ET WEK, DKL, pressure tank short
120000031	50050117	ET WEK, DKL, connection adapter, storage tank
120000032	50050118	ET WEK, mixing container cover, without magnetic valve
120000033	50050130	ET WEK, Belmont/Galbiati/Ritter, 1-year maintenance kit
120000034	50050137	ET WEK, Belmont/Galbiati/Ritter, 3-year maintenance kit
120000035	50050111	ET WEK, spout
120000036	50050120	ET WEK, ATMOS, condensate separator
120000037	50050127	ET WEK, ATMOS, main circuit board
120000038	50050125	ET WEK, ATMOS, compressed air generator/compressor
120000039	50050122	ET WEK, ATMOS Aqua clean, 1-year maintenance kit
120000040	50050101	ET WEK, cover for device

Wasserentkeimung WEK

Water decontamination system WEK

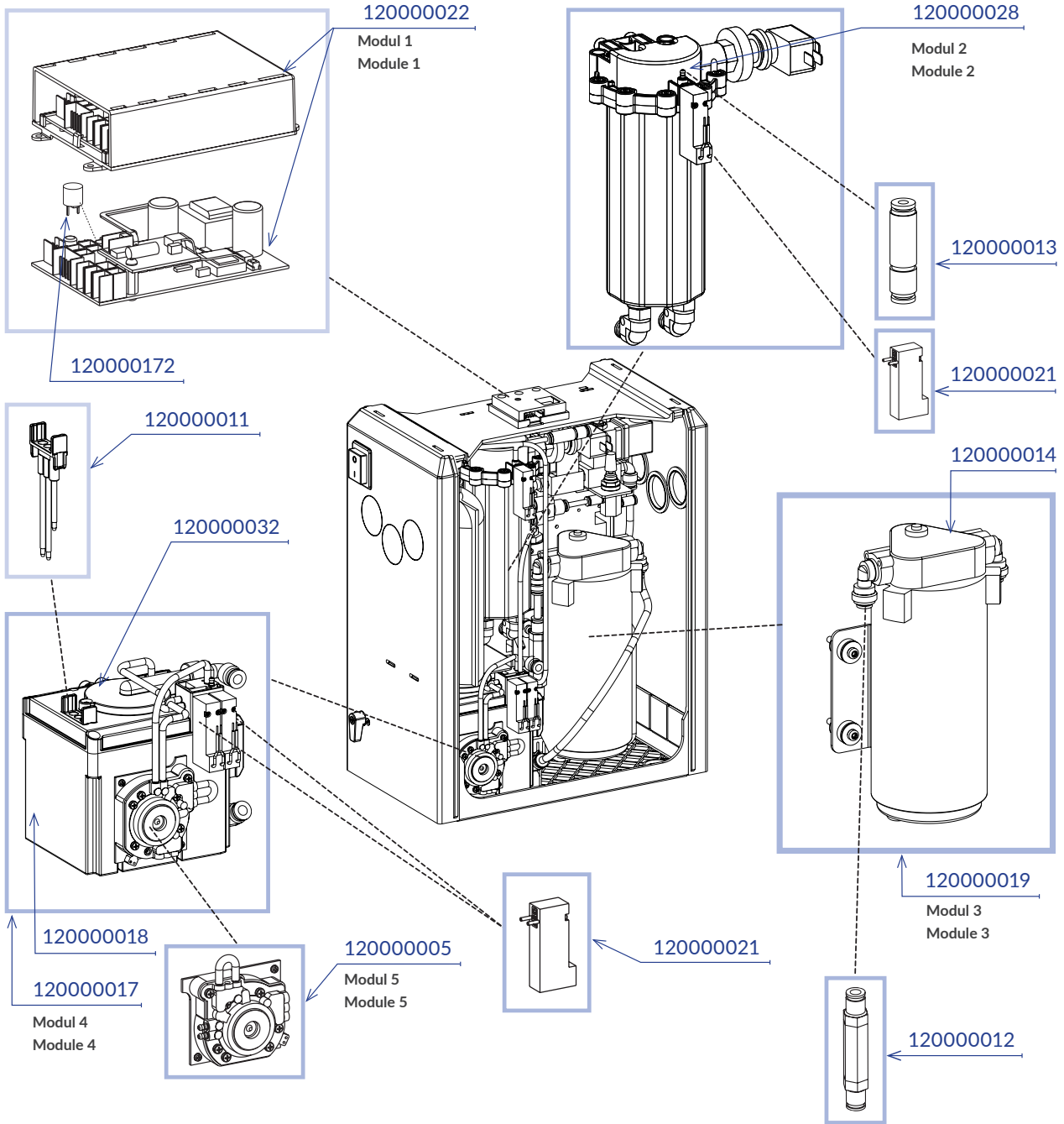

Wasserentkeimung WEK

Water decontamination system WEK

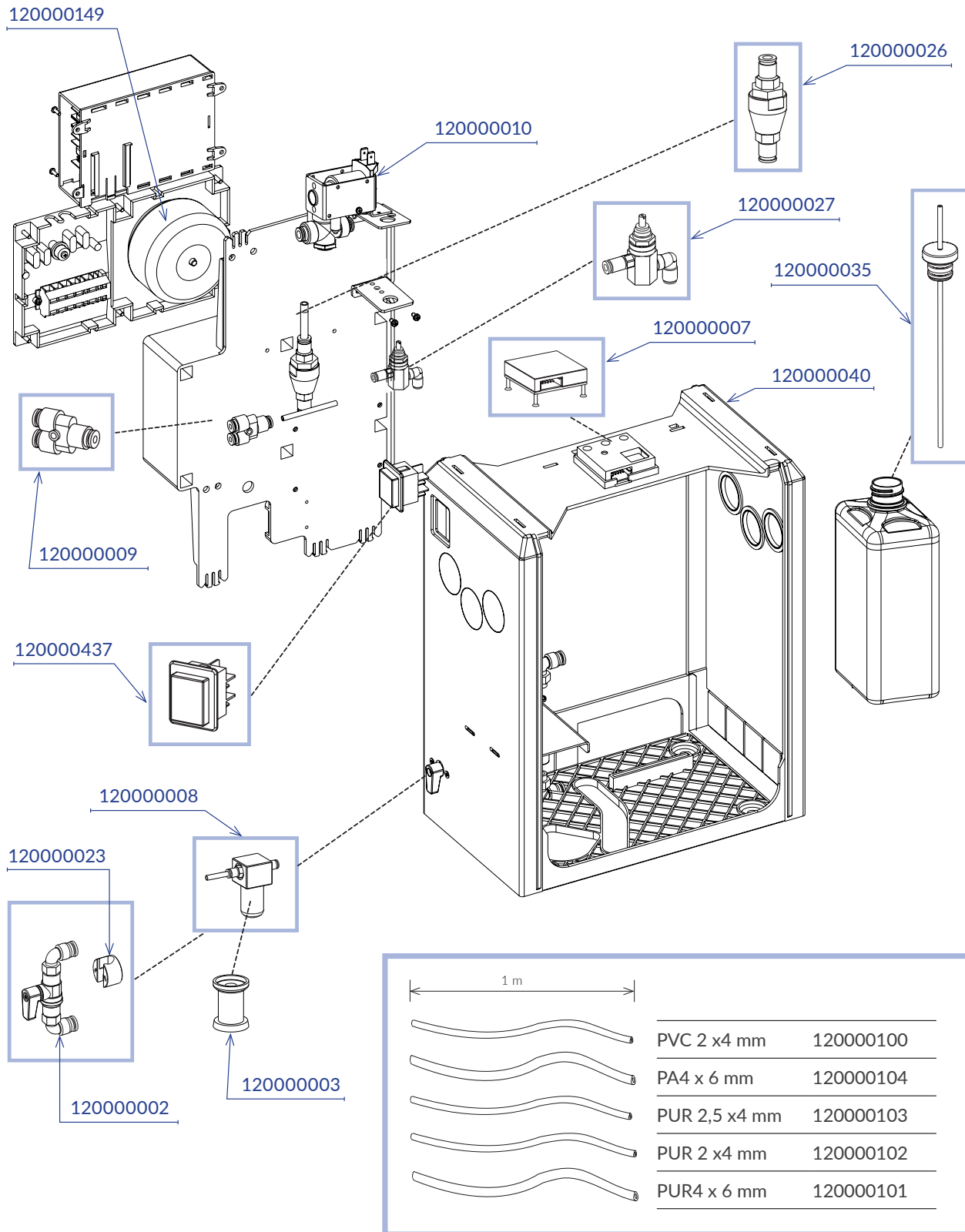

9.2. Takuuehdot

METASYS myöntää määrätuille tuotteille 12-36 kuukauden tajuun (takuu kesto riippuu tuotteesta voimassa olevan hinnaston tietojen mukaan).*

Takuu kattaa kaikki materiaali- ja osavirheet, jotka häiritsevät laitteen toimintaa enemmän kuin vähäisesti. Takuun ulkopuolelle rajataan vahingot, jotka seuraavat vääristä tai epäasianmukaisesti käsittelystä ja normaalista kulumisesta. Takuu ei koske amalgaamin keräyssäiliön vaihtamista eikä herkästi särkyviä osia, kuten lasia, muoviovia, letkuja, suodattimia, kondensaattisuodattimia tai kalvoja. Takuukorvauksen ulkopuolelle rajataan mahdolliset työ- ja matkustusajat.

Takuun voimassaolon määrittämiseksi täytyy oheinen asennusilmoitus ehdottomasti palauttaa METASYS-yhtiölle sen jälkeen, kun laite on asennettu asianmukaisella tavalla. Tässä tapauksessa takuu-aika alkaa käyttöönotosta. Jos asennus tehdään lähettämättä METASYS-yhtiölle asennusilmoitusta, takuu raukeaa eikä mitään takuuseen perustuvaa vaatimusta hyväksytä. Asennuksen ja asennusilmoituksen lähettämisen on tapahduttava 24 kuukauden kuluessa siitä, kun METASYS on myynyt tuotteen.

Kaikki asiakkaan takuuvaatimukset hylätään lisäksi silloin, kun jokin seuraavista olosuhteista on olemassa, riippumatta siitä, esiintyykö kyseinen olosuhde METASYS-yhtiön asiakkaalla vai myöhemmällä omistajalla tai käyttäjällä:

- > Laitteen epäasianmukainen asennus, käyttö, huolto tai kuljetus. Jos METASYS-osa on palautettava, lähettämiseen on käytettävä METASYSin alkuperäistä pakkausta. Ennen kuin kuljetettava METASYS-laite pakataan, se on puhdistettava ja desinfioitava. Mahdolliset aukot, joista voi vuotaa ulos jäännösnesteitä, on suljettava.
- > Asennus ja asennusilmoituksen lähettäminen eivät tapahdu mainitun 24 kuukauden ajanjakson kuluessa.
- > Asennusilmoitusta ei toimiteta METASYS-yhtiölle.
- > Muiden kuin alkuperäisten METASYS-osien asennus ja käyttäminen.
- > Laitteen asennus on teetetty henkilöillä, joita METASYS ei ole kouluttanut eikä valtuuttanut.
- > Esiintyy vahinko, joka johtuu epäasianmukaisesta käsittelystä, käytöstä tai muiden kuin hyväksytyjen puhdistusmateriaalien käyttämisestä ja/tai käyttöohjeen määräysten ja ohjeiden rikkomisesta.
- > Korjausten teettäminen muissa kuin hyväksytyissä korjaamoissa tai muulla kuin hyväksytyllä henkilöstöllä.
- > Määrättyjen huoltovälien noudattamatta jättäminen. Huollot on tehtävä 11-12 / 23-24 / 35-36 kuukautta kyseisen METASYS-osan asentamisen jälkeen.
- > Jos asennuksen ja määrättyjen huolto- ja kunnossapitotöiden teettämistä METASYS-yhtiön koulutetuille teknikoille ei kirjata laitteen asiakirjoihin.
- > Kohtuullisessa ajassa suoritettavien, lisävahinkojen ehkäisemiseksi tarvittavien toimenpiteiden suorittamatta jättäminen häiriön esiintyessä.
- > Laitteiden ja osien toimittaminen METASYS-yhtiölle ilman asianmukaisia liiteasiakirjoja (katso Takuun käsittely), erityisesti ilman virheen kuvausta tai laitteen ostotositetta.
- > Kyseistä METASYS-osaa, asennustilannetta ja osan asennusympäristöä havainnollistavan kuvan (valokuva, videoleike...) puuttuminen.

METASYS pidättää oikeuden vaatia laitteen asiakirjat tarkastettavaksi huoltovälien noudattamisen varmistamiseksi, jos sille esitetään takuuseen perustuva vaatimus. Takuuvaatimusten käsittely tapahtuu vain seuraavalla tavalla:

Häiriön esiintyessä laitteen avaamisen saa teetää vain valtuutetulla henkilöllä. Kyseinen osa erotetaan ja toimitetaan avaamattomana ja puhdistettuna METASYS-yhtiölle. METASYS-yhtiön asiakas lähettää valituksen kohteena olevan laitteen tai rakenneosan omalla kustannuksellaan METASYS-yhtiölle. METASYS tarkastaa, onko kyseessä takuutapaus. METASYS korjaa laitteen tai rakenneosan, jos se on taloudellisesti järkevää. Asiakas korvaa korjaamisesta aiheutuvat kulut, ei kuitenkaan takuun piirissä olevia varaosia. Laitteen tai rakenneosan lähettäminen METASYS-yhtiölle muodostaa joka tapauksessa korjaustoimeksiannon METASYS-yhtiölle. Palautettujen laitteiden korjaamisen kustannusarviosta laskutetaan käsittelymaksu*, jos takuu-aika on umpeutunut tai kyseessä ei ole takuutapaus. Saapuvien tavaroiden puhtaista tuotetarkastuksista voidaan laskuttaa tarkastusmaksu*. Kun laite tai rakenneosa lähetetään METASYS-yhtiölle, on joka tapauksessa mukana oltava virheen kuvaus ja selostus laitteen tärkeimmistä tiedoista. METASYS-yhtiön asiakas saa tehdä esitöitä vain METASYS-yhtiön luvalla. Jokaisessa palautuksessa tulee aina lähettää vain kyseinen rakenneosa (pienin mahdollinen yksikkö). Jos METASYS-yhtiölle lähetetään ilman teknistä syytä likaisia, ehjiä osia, METASYS-yhtiöllä on oikeus hävittää ne ilman hyvitystä. Hävitettyä osaa vastaava uusi osa voidaan toimittaa vain, kun se tilataan ja maksetaan asianmukaisesti. METASYS-yhtiöllä on joka tapauksessa oikeus oman valintansa mukaan käsitellä takuutapaus antamalla hyvitys tai palauttamalla uusi osa tekemättä korjauksia. Takuukorjaukset eivät pidennä takuu-aikaa eivätkä aloita uutta takuujaksoa. Asennettujen varaosien takuu-aika päättyy samaan aikaan kuin alkuperäisen toimitetun osan takuu olisi päättynyt. METASYS-yhtiön asiakkaan velvollisuutena on tiedottaa takuun käsittelyä koskevista ehtoista omille asiakkailleen. Asiakkaan lakisääteiset takuuoikeudet pysyvät muuttumattomina.

* Voimassa olevat takuuehdot ja maksut tulee tarkistaa METASYS-hinnastosta.

9.3. Muutoshistoria

Versio	Päiväys	Kuvaus
200004301	30.04.2024	Uudistettu.
200004301v01	22.08.2024	Lisätietoja: Toimintatesti; Intensiivinen sterilointi

Erlaisia oikeinkirjoitus- ja käännösvirheitä on korjattu.



protect what you need



METASYS Medizintechnik GmbH

Florianstraße 3 | 6063 Rum bei Innsbruck | Austria
T +43 512 205420 | info@metasys.com | metasys.com

Paino- ja kirjoitusvirheet ovat mahdollisia!